

## ***DISTRIBUTEURS PENDULAIRE ET REVOLVER***

Les distributeurs pendulaires ou revolvers permettent de diriger le flux de produits vers différents circuits.

De deux à cinq entrées, et de trois à douze sorties, pour le distributeur pendulaire.  
Un ou deux flux d'entrée, et jusqu'à douze sorties, pour le distributeur revolver.

Caractéristiques Distributeur pendulaire :

- Goulottes d'entrée démontables renforcées en acier au manganèse
- Aiguilles doublées avec tôles d'usure démontables
- Trémies de sortie doublées avec tôles d'usure démontables
- Déplacement des aiguilles par système vis écrou et bielle de manœuvre
- Option : doublage Rhino Hyde pour aiguilles et trémies de sortie

Caractéristiques Distributeur revolver :

- Conduit orientable étanche, monté sur couronne d'orientation à billes
- Circuits non utilisés fermés, assurant l'étanchéité et évitant toute contamination

# VOS BESOINS SPÉCIFIQUES

Ceres Agro-industrie dispose des solutions adaptées, en fonction de votre secteur d'activité.



## **Distributeur pendulaire 205**

Deux entrées et cinq sorties  
Galvanisé pour une utilisation en extérieur

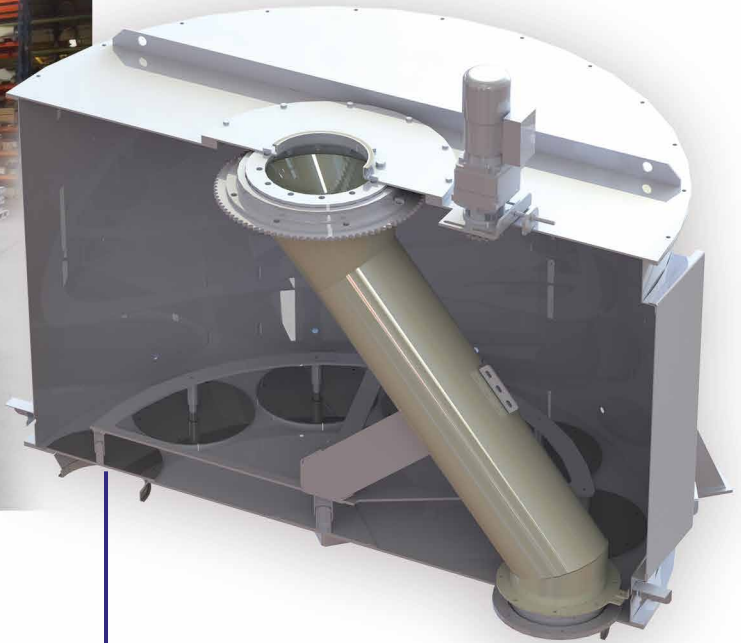

## **Distributeur revolver**

Orientation du conduit sur couronne à billes  
Disque d'obturation des conduits libres

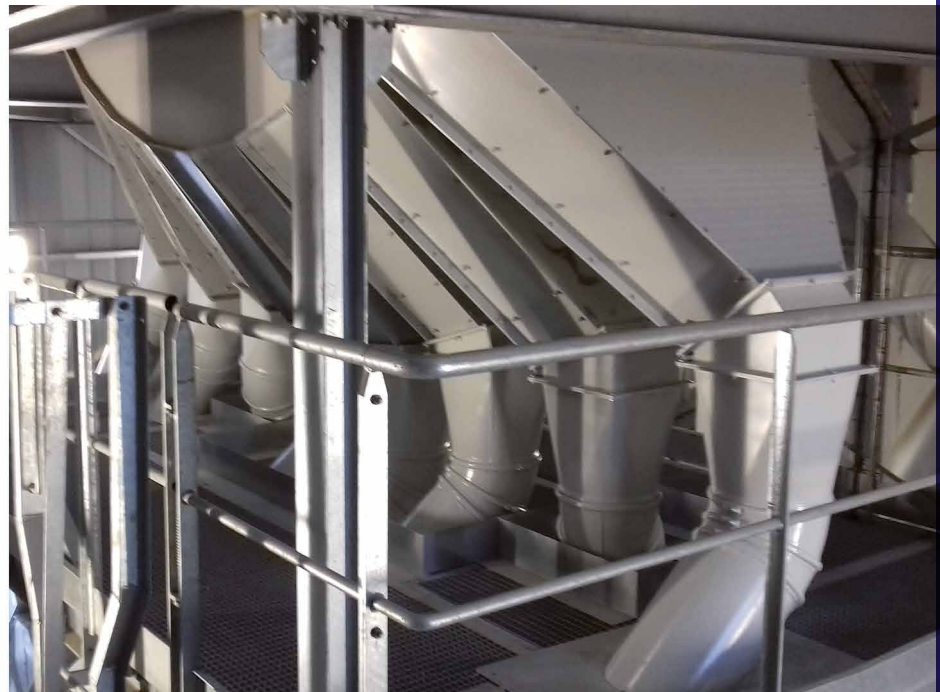

## **Distributeur Pendulaire**

Quatre entrées et huit sorties